

お客様に新しい価値をご提案致します。

# New VALUE SERIES

ニューバリューシリーズ

黄銅製1MPa ニードルストップバルブ

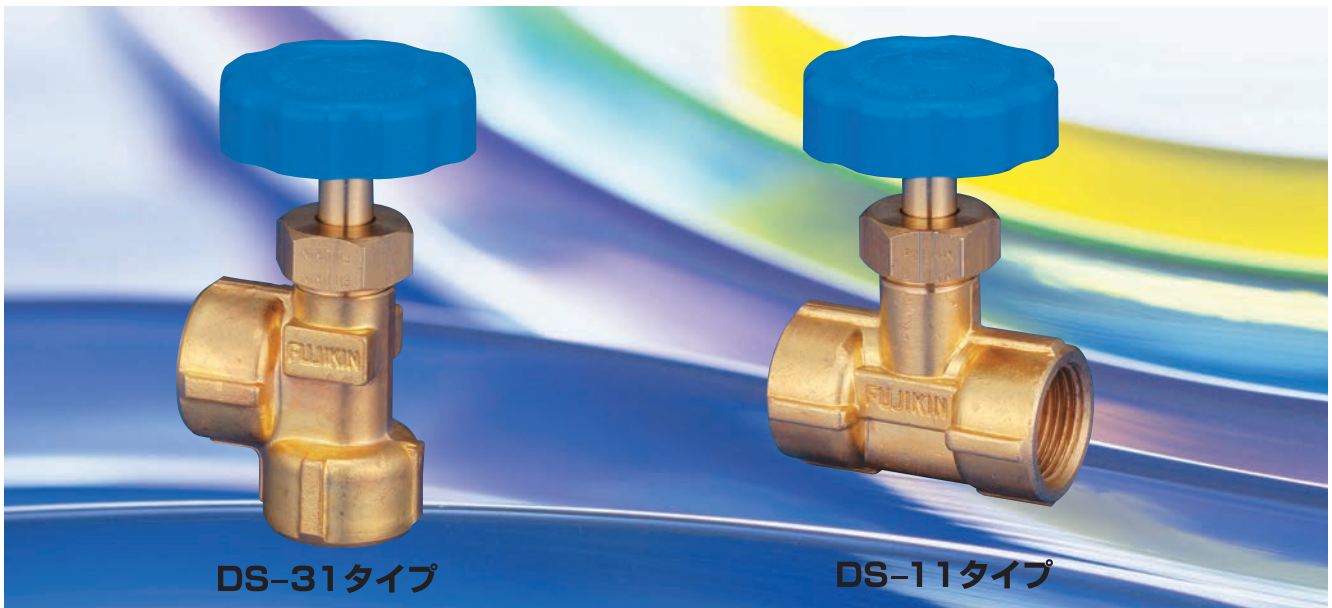

高性能、短納期、低価格の3つの満足をご提供致します。  
これがニューバリューシリーズのコンセプトです。

## 特長

- ① ボディは鍛造仕上で、且つボンネットレス型のため、コンパクトです。
- ② バルブの形状はニードルになっておりますので、流量調整ができます。
- ③ 操作性を重視した設計により、ハンドルトルクが低く、シール性の良い構造となっております。
- ④ ストレートタイプとアングルタイプがあります。

● 図面

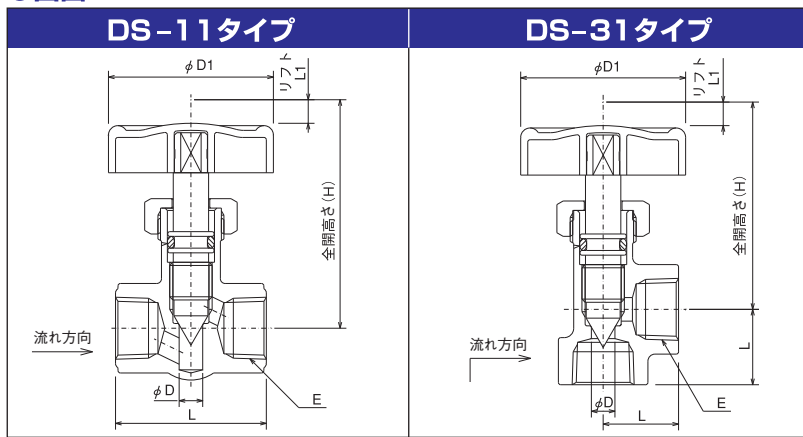

注: ボディ形状は各サイズにより異なります。

● 材質

品名	材質
ボディ *	C 3 7 7 1 B
ステム *	C 3 6 0 4 B
Oリング *	NBR (ニトリルゴム)
ハンドル	ABS樹脂 (呼び径1/2はADC12)

\*: 接液部品

● 仕様

最高使用圧力 (MPa)	使用温度範囲 (°C)
1 *1,2	-20~+80

\*1: 詳細は、温度・圧力線図をご参照下さい。

\*2: 水素ガス、ヘリウムガス、毒性ガスに使用される場合及び、真空状態にて使用される場合には事前にご相談下さい。

使用流体: エアー、窒素並びに接液部品を腐食させないガス及び液体

● 温度・圧力線図

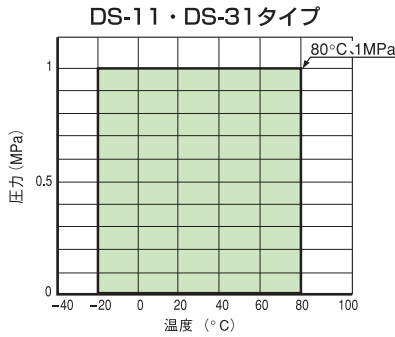

● Cv値曲線

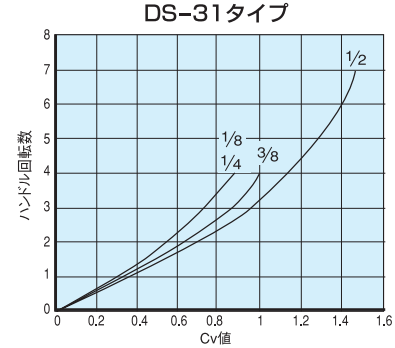
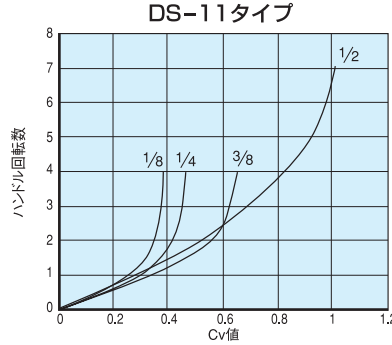

● 寸法表

DS-11タイプ

呼び径		オリフィス径 D	面間距離 L	管接続部ねじ E	全開高さ H	リフト L1	ハンドル径 D1	Cv値 (MAX.)	質量 (kg)	品番
A	B									
6	1/8	5	32	Rc 1/8	48	5	35	0.38	0.1	DS-11A-R
8	1/4	5	32	Rc 1/4	48	5	35	0.46	0.1	DS-11B-R
10	3/8	5	40	Rc 3/8	49	5	35	0.65	0.1	DS-11C-R
15	1/2	7.5	56	Rc 1/2	66	7	50	1	0.35	DS-11D-R

UNIT (mm)

DS-31タイプ

呼び径		オリフィス径 D	面間距離 L	管接続部ねじ E	全開高さ H	リフト L1	ハンドル径 D1	Cv値 (MAX.)	質量 (kg)	品番
A	B									
6	1/8	5	16	Rc 1/8	43.5	5	35	0.88	0.1	DS-31A-R
8	1/4	5	16	Rc 1/4	43.5	5	35	0.88	0.1	DS-31B-R
10	3/8	5	20	Rc 3/8	44.5	5	35	1	0.1	DS-31C-R
15	1/2	7.5	28	Rc 1/2	66	7	50	1.47	0.35	DS-31D-R

UNIT (mm)

お願い 水道用に黄銅製弁をご使用になられるとランゲリア指数の関係で、早期にシート部の浸食が現われると想像されますので、ステンレス鋼製弁等のご使用をお薦めします。  
引用:日本バルブ工業会出版「EC製黄銅給水せんに関する調査研究報告書」